

**KONTRATA PUBLIKE KORNIZË**  
**616-21-840-2-2-1/C603**

**KUVENDI I KOMUNES SE PRISHTINES**, (në vazhdim "Autoriteti Kontraktues"), në njëren anë;  
dhe

**NITI - N SH.P.K.,, ULPIANA A1-LOK-2A, PRISHTINË** përfaqësuar nga **Naim Zymeri–Drejtor** , me numër të regjistrimit të biznesit nr. 810839300 dhe numër fiskal nr 810839300, në tekstin e mëtejme ("Kryesi i puneve"), janë pajtuar të lidhin këtë kontratë publike për punët të shënuara me poshtë:

**„Mirëmbajtja e monamenteve ,fontanave dhe krojeve publike”**

<b>Nr i brendshëm</b>	<b>616 21 029 221</b>
-----------------------	-----------------------

**Neni 1 Lënda**

1.1 Lënda e kësaj kontrate publike kornizë është që të themeloj kushtet, duke përfshirë çmimet për njësi dhe rregullat e implementimit për kryerjen e shërbimeve në vijim:

**Mirëmbajtja e monamenteve ,fontanave dhe krojeve publike dhe te tjera ne Qytetin e Prishtinës**

1.2 Kontrata publike kornizë do të implementohet me "vendosjen e porosive" apo thirrje. P.sh. Kurdo që Autoriteti Kontraktues apo ndonjë Autoritet tjetër Kontraktues i përfshirë në këtë kontratë, tenton të blejë artikuj në bazë të kësaj kontrate publike kornizë, duhet që të dërgojë "porosinë" tek Ofruesi i shërbimeve, duke specifikuar listën e shërbimeve që duhet të performohen me sasi të tyre përkatëse.

1.3 Sasi të vlerësuara, të përcaktuara në Pjesën C, Lista e Çmimit, janë vetëm sasi indikative. Autoriteti(et) Kontraktues i përmendur në Nenin 1.1 është (janë) i/të detyruar të përdorë/in këtë marrëveshje kornizë sa herë që të prokurojnë shërbimet e përmendura në 1.1.

1.4 Kontrata hynë në fuqi me 26.07.2021 dhe përfundon në datën 26 .07.2022

**Neni 2 Koha e përfundimit**

2.1 Afati kohor për kryerje të shërbimeve do të jetë 12 muaj nga koha e lëshimit të urdhër blerjes nga ana e Autoritetit Kontraktues.

2.1 Afati kohor për kryerje të shërbimeve do të jetë 50 ditë për pompa, kontrollier dhe drita RGB, kurse për materialet tjera 10 ditë. Të gjitha materialet e Mirëmbajtjes së Fontanave, Monumenteve dhe Pompave duhet të funizohen pas nënshkrimit të planit të menaxhimit.

nga koha e lëshimit të urdhër blerjes nga ana e Autoritetit Kontraktues.

2.2 Vendi i kryerjes së shërbimeve do të jetë Prishtine. Data e fillimit të punëve: 3 dite pas nënshkrimit të planit të menaxhimit.

### Neni 3 Çmimi

3.1 Çmimet njësi të shërbimeve janë paraqitur në Ofertën Financiare, Lista e Çmimit e paraqitur nga Ofruesi i Shërbimeve.

Vlera totale indikative e kontratës është 2 837,50 Euro. Derivimi i lejuar nga vlera totale indikative është . Devijimi i lejuar nga vlera totale indikative është (+;-) 30%..

3.2 Çmimi i përmendur në Nenin 3.1 më sipër duhet të jetë e vetmja pagesë që Autoriteti Kontraktues i ka borxh Ofruesit të Shërbimeve sipas kontratës publike kornizë.

3.3 Çmimet e njësisve do të jenë fikse dhe nuk do të nënshtrohen ndryshimeve për porositë e vendosura nën këtë kontratë publike kornizë.

3.4 Pagesat do të bëhen në përputhje me Kushtet e Përgjithshme dhe/ose të Veçanta të Kontratës.

### Neni 4 Rendi i përparësisë së dokumenteve të kontratës

4.1 Kontrata përbëhet nga dokumentet në vijim:

- (a) Kontrata Publike Kornizë;
- (b) Kushtet e Veçanta të Kontratës;
- (c) Kushtet e Përgjithshme të Kontratës;
- (d) Tenderi i Ofruesit të Shërbimeve, duke përfshirë Specifikimet Teknike;
- (e) Oferta financiare (Lista e Çmimeve);
- (f) Urdhër blerja;
- (g) [shëno çdo dispozitë tjetër të dosjes së tenderit].

4.2 Dokumentet e ndryshme që e përbëjnë kontratën konsiderohet se shpjegojnë njëra tjetrën; dhe në raste të paqartësisë ose divergjencës, ato duhet të lexohen sipas rendit të përparësisë në të cilin janë dhënë më sipër.

### Neni 5 Komunikimet



5.1 Të gjitha komunikimet me shkrim që kanë të bëjnë me këtë Kontratë ndërmjet Autoritetit Kontraktues, nga njëra anë dhe Ofruesit të Shërbimeve nga ana tjetër duhet të cekin titullin e Kontratës dhe numrin e saj të identifikimit dhe duhet të bëhen me shkrim. Komunikatat duhet të dërgohen me postë, mesazh, telefaks, faks, email ose të dorëzohen personalisht.

5.2 Nëse personi që dërgon komunikatën kërkon vërtetim të pranimit të saj, ai duhet ta thotë këtë në komunikatën e tij. Sa herë që ka afat të fundit për pranimin e komunikatës me shkrim, dërguesi duhet të kërkojë vërtetim të pranimit të komunikatës së tij. Në të gjitha rastet, dërguesi duhet t'i marrë të gjitha masat e nevojshme për të siguruar pranimin e komunikimit të tij.



5.3 Kudo që në kontratë parashikohet dhënia e ndonjë njoftimi, pëlqimi, miratimi, certifikate, ose vendimi, përveç nëse specifikohet ndryshe në njoftimin e tillë, pëlqim, miratim, certifikatë apo vendim do të jetë në formë të shkruar dhe fjalët "njoftoj", "vërtetojë", "miratoj" ose "vendosë" do të shenohen në përputhje me rrethanat. Ndonjë miratim, pajtim, certifikatë ose vendimi i tillë nuk duhet të mbahet apo vonohet pa arsye.

5.4 Kjo kontratë është përgatitur në gjuhët gjuhen Shqipe në kater origjinale, tri origjinale për Autoritetin Kontraktues dhe një origjinal për Furnizuesin.

**Për Autoritetin Kontraktues**

<b>Emri:</b>	Zekë Bardhaj
<b>Pozita:</b>	Zyrtar përgjegjës i prokurimit
<b>Nënshkrimi:</b>	
<b>Data:</b>	24.05.2021
<b>Vula:</b>	

**Për OE:**

<b>Emri:</b>	NAJIM IZDIERI
<b>Pozita:</b>	DEJTOR
<b>Nënshkrimi:</b>	
<b>Data:</b>	24.05.2021
<b>Vula:</b>	

## KUSHTET E PËRGJITHSHME

### Neni 1 Përkufizimet

- 1.1 “Kontratë” do të thotë marrëveshja e lidhur ndërmjet Autoritetit kontraktues dhe Ofruesit të Shërbimeve, siç është shënuar në formularin e kontratës të nënshkruar nga palët, duke përfshirë të gjitha shtojcat për këtë dhe të gjitha dokumentet e inkorporuar me referencë në të.
- 1.2 “Shërbimet” do të thotë shërbimet që do të ekzekutohen nga ana e Ofruesit të Shërbimeve në pajtim me Specifikimet dhe Përshkrimin e Çmimit të përfshira në Tenderin e Ofruesit të Shërbimeve.
- 1.3 “Ofruesi i shërbimeve” është Operatori Ekonomik ose grupi i Operatorëve Ekonomik, i caktuar në formularin e kontratës, që është palë në kontratë dhe i detyruar të kryej detyrat në bazë të marrëveshjes, dhe që për detyrat e kryera do të marrë shumën e rënë dakord në formularin e kontratës.
- 1.4 “Personeli” do të thotë personat e angazhuar nga Ofruesi i Shërbimeve ose nga Nën-kontraktuesi si të punësuar dhe të caktuar për kryerjen e shërbimeve ose të ndonjë pjese të tyre.
- 1.5 “Çmimi i kontratës” do të thotë shuma e deklaruar në Marrëveshjen që përfaqëson shumën totale të pagueshme për ofrimin e Shërbimeve.
- 1.6 “Nënkontraktuesi” do të thotë çdo person fizik, privat ose subjekt i qeverisë, ose kombinimi i tyre, duke përfshirë edhe pasardhësit e tij ligjor ose transferimet e lejuara, për të cilin çdo pjesë e Shërbimeve do të sigurohet ose ekzekutimi i ndonjë pjese të Shërbimeve është nënkontraktuar nga Ofruesi i Shërbimeve.
- 1.7 “Palë” nënkupton Autoritetin Kontraktues ose Ofruesin i Shërbimeve, siç mund të jetë rasti, dhe “Palët” nënkupton të dy prej tyre.
- 1.8 “Autoriteti Kontraktues” nënkupton autoritetin që blen Shërbimet, siç specifikohet në Kontratë.
- 1.9 “KPK” nënkupton Kushtet e Përgjithshme të Kontratës.
- 1.10 “KVK” nënkupton Kushtet e Veçanta të Kontratës.

### Neni 2 Gjuha dhe ligji i aplikueshëm

- 2.1 KVK e saktësojnë cili është ligji që i përcakton të gjitha çështjet që nuk janë të mbuluara në kontratë.
- 2.2 Kontrata dhe të gjitha komunikimet e shkruara ndërmjet palëve hartohen në gjuhën e specifikuar në KVK.

### Neni 3 Transferimi

- 3.1 Transferimi do të jetë valid vetëm nëse ka marrëveshje të shkruar përmes të cilës Ofruesi i Shërbimeve e transferon kontratën e vet ose një pjesë të saj te një palë e tretë.
- 3.2 Ofruesi i Shërbimeve nuk mundet që, pa miratim paraprak me shkrim nga Autoriteti kontraktues, ta transferojë kontratën ose një pjesë të saj, ose ndonjë përfitim apo interes nga ajo, përveç në këto raste:
- a) kur ka ngarkesë për pagesë, në favor të bankierëve të Ofruesit të Shërbimeve, të shumave që duhet të paguhen ose që do të bëhen borxh sipas kontratës; ose
  - b) në rast të dhënies së të drejtës së Ofruesit të Shërbimeve siguruesve të Ofruesit të Shërbimeve për të kërkuar pagesën nga ndonjë person tjetër i detyruar në rastet kur siguruesit e kanë shkarkuar humbjen ose detyrimin e Ofruesit të Shërbimeve.
- 3.3 Për qëllimet e nenit 3.2, aprovimi i një transferimi nga Autoriteti kontraktues nuk do ta lirojë Ofruesin e Shërbimeve nga obligimet e veta për pjesën e kontratës që tashmë është realizuar ose për pjesën që nuk është bartur.
- 3.4 Pranuesit e dispozitave të kontratës duhet të plotësojnë kriteret e përshtatshmërisë që zbatohen për dhënien e kontratës përveç në raste kur transferimi bëhet në bankë apo kompani të sigurimit ose institucion tjetër financiar.

#### **Neni 4 Nën-kontraktimi**

4.1 Nënkontrata është valide vetëm nëse ka marrëveshje të shkruar përmes së cilës Ofruesi i Shërbimeve ia beson realizimin e një pjese të kontratës së tij një pale të tretë.

4.2 Elementet e kontratës që do të nënkontraktohen dhe identiteti i nënkontraktuesve i bëhen të ditura Autoritetit kontraktues me rastin e dorëzimit të ofertes. Në rast të ndryshimit të nënkontraktuesve gjatë implementimit të kontratës, Ofruesi i Shërbimeve duhet të njoftoj me shkrim Autoritetin Kontraktues. Autoriteti kontraktues do ta lajmërojë Ofruesin e Shërbimeve për vendimin e vet brenda 30 ditë pune nga marrja e njoftimit, duke i paraqitur arsyet e veta nëse nuk lëshohet autorizimi. Ofruesi i Shërbimeve nuk nënkontraktton pa autorizim me shkrim nga Autoriteti Kontraktues. Te gjithë nënkontraktuesit e propozuar duhet të përmbushin kërkesat e pershtatshmerise.

4.3 Autoriteti kontraktues nuk njih lidhje kontraktore ndërmjet vetes dhe nënkontraktuesve, megjithatë mund të siguroj, ku e konsideronë si të nevojshme, pagesat direkte për nënkontraktorët.

4.4 Ofruesi i Shërbimeve është përgjegjës për aktet, gabimet dhe neglizhencën e nënkontraktuesve të vet si dhe të agjentëve ose të punësuarve, në të njëjtën mënyrë si po të ishin akte, gabime ose neglizhencë e Ofruesit të Shërbimeve, agjentëve të tij ose punëtorëve të tij. Aprovimi i nënkontraktimit të ndonjë pjese të kontratës ose aprovimi i nënkontraktuesit nga ana e Autoritetit kontraktues nuk e liron Ofruesin e Shërbimeve nga obligimet e tij sipas kontratës.

#### **Neni 5 Tatimi**

5.1 Ofruesi i Shërbimeve është përgjegjës për të gjitha tatimet dhe detyrimet doganore në përputhje me Ligjin e Republikës së Kosovës.

5.2 Të gjitha tatimet dhe detyrimet tjera doganore konsiderohet se janë përfshirë në çmimin e kontraktuar.

5.3 Menaxheri i Projektit do të harmonizojë çmimin e kontraktuar nëse konstaton se ka ngritje të tatimeve dhe detyrimeve doganore brenda datës prej 28 ditësh para dorëzimit të tenderit dhe datës së fundit të vërtetimit të ekzekutimit të shërbimeve.

5.4 Menaxheri i Projektit nuk do të lejojë ndryshimin e çmimit të kontraktuar për shkak të ngritjes së tatimeve dhe/ose ngritjes së detyrimeve doganore në qoftë se kjo ka ndodhur gjatë kohës sa ka qenë në vonesë Ofruesi i Shërbimeve.

#### **Neni 6 Fillimi dhe Ekzekutimi i shërbimeve**

6.1 Ofruesi i shërbimit duhet të fillojë shërbimet sa më shpejt që është e arsyeshme e mundur pas marrjes së urdhrin me ekspeditën e duhur dhe pa vonesë.

6.2 Ofruesi i Shërbimeve do të përfundoj aktivitetet veprimtari brenda afatit kohor të specifikuar në Nenin 2 të Formularit të Kontratës. Nëse Ofruesi i Shërbimeve nuk i përfundon aktivitetet në datën e caktuar, ai do të jetë përgjegjës për të paguar dëmet e likuiduara. Në këtë rast, Data e Përfundimit do të jetë data e përfundimit të të gjitha aktiviteteve.

#### **Neni 7 Zgjatja e periudhës së ekzekutimit**

7.1 Ofruesi i shërbimit mund të kërkojë zgjatje të periudhës së ekzekutimit nëse realizimi i kontratës së tij vonohet, ose pritet se do të vonohet, për ndonjërin nga këto arsye:

- a) dështimi i Autoritetit Kontraktues për të përmbushur detyrimet e tij sipas kontratës;
- b) forcë madhore siç përcaktohet në nenin 8;

7.2 Brenda 15 ditëve me të kuptuar se një vonesë mund të ndodhë, Ofruesi i Shërbimeve do të njoftoj Autoritetin Kontraktues mbi qëllimin e tij që të bëjë një kërkesë për zgjatjen e periudhës së realizimit për të cilën ai konsideron se ka të drejtë dhe, përveçse kur është rënë dakord ndryshe ndërmjet ofruesit të shërbimeve dhe Autoritetit Kontraktues, brenda 30 ditëve nga e njëjta pikë në kohë të sigurojë Autoritetin Kontraktues me hollësi të plotë në mënyrë që të mund të shqyrtohet kërkesa.

7.3 Brenda 30 ditëve nga marrja e hollësive të përmendura në 7.2, Autoriteti Kontraktues me anë të njoftimit me shkrim do t'i lejoj Ofruesit të Shërbimeve zgjatjen e periudhës së ekzekutimit siç mund të arsyetohet, ose në mënyrë prospektive dhe retrospektive, ose të informoj Ofruesin e Shërbimeve që ai nuk ka të drejtë në zgjatje.

## **Neni 8 Forca Madhore**

8.1. Asnjëra palë nuk konsiderohet se ka bërë shkelje të obligimeve të saj sipas kontratës nëse realizimi i obligimeve të tilla parandalohet nga ndonjë ngjarje e shkaktuar nga një forcë *madhore* që shkaktohet pas datës së njoftimit mbi dhënie të kontratës ose kur kontrata hyn në fuqi.

8.2. Termi "forcë madhore" do të thotë veprimet e zotit, goditjet, mbylljet e objektit ose çrregullimet tjera industriale, veprimet e armikut publik, luftërat qofshin të deklaruara ose jo, bllokadat, rebelimet, rastet e dhunës, epidemitë, rrëshqitjet e tokës, tërmetet, shtrëngatat, vetëtimat, vërshimet, erozionet, trazirat civile, eksplozimet dhe ndonjë ngjarje tjetër e ngjashme e paparashikuar që është përtej kontrollit të palëve dhe nuk mund të përballohet as me kujdesin e duhur.

8.3. Pala e ndikuar nga një ngjarje e forcës madhore do të marr të gjitha masat e arsyeshme për të mënjeluar paaftësinë e një pale të tillë që të përmbush detyrimet e saj tani e tutje me një vonesë minimale.

8.4. Ofruesi i Shërbimeve nuk do të jetë përgjegjës për dëmet e likuiduara ose ndërprerje nëse vonesa e tij në realizimin ose dështimi për të realizuar obligimet e tij me kontratë është rezultat i një ngjarjeje të forcës madhore. Autoriteti kontraktues nuk do të jetë i detyruar të paguajë interes për pagesat e vonuara, për mosrealizim ose për ndërprerje nëse vonesa e Autoritetit kontraktues ose lloj tjetër i dështimit për të kryer obligimet e tij është rezultat i forcës madhore.

8.5. Nëse ndonjëra palë konsideron se ndonjë rrethanë e forcës madhore ka ndodhur e cila mund të ndikojë në realizimin e obligimeve të saj, menjëherë do ta lajmërojë palën tjetër, duke dhënë të dhëna detaje mbi natyrën, kohëzgjatjen e mundshme dhe efektin që kanë gjasa ta kenë rrethanat. Përveç nëse udhëzohet ndryshe nga Menaxheri i Projektit me shkrim, Ofruesi i Shërbimeve do të vazhdojë t'i realizojë obligimet e tij sipas kontratës përderisa është mjaft praktike, dhe të angazhojë të gjitha mjetet e arsyeshme alternative për të plotësuar ndonjë obligim që ngjarja e forcës madhore të mos e pengojë atë gjatë punës. Ofruesi i Shërbimeve nuk do të zbatojë mjete të tilla alternative përveç nëse udhëzohet ta bëjë këtë nga Menaxheri i Projektit.

## **Neni 9 Ndërprerja e Kontratës nga Autoriteti Kontraktues**

9.1 Autoriteti kontraktues mundet që, pasi t'i japë Ofruesit të Shërbimeve 14 ditë paralajmërim, ta ndërpresë kontratën në ndonjërin nga rastet e mëposhtme:

- (a) Ofruesi i Shërbimeve dështon në përmbushjen brenda një afati të arsyeshëm të paralajmërimit të dhënë nga autoriteti kontraktues që kërkon nga ai të evitohet ndonjë neglizhencë apo dështim për të realizuar obligimet e veta sipas kontratës, dhe të cilat ndikojnë në mënyrë serioze në realizimin e duhur dhe me kohë të shërbimeve;
- (b) Ofruesi i Shërbimeve refuzon ose është neglizhent në realizimin e urdhrave administrative të dhëna nga autoriteti kontraktues;
- (c) Ofruesi i Shërbimeve ia jep dikujt kontratën apo nënkontratën pa autorizim nga Autoriteti kontraktues;
- (d) Ofruesi i Shërbimeve falimenton ose është duke u mbyllur; punët e tij janë duke u administruar nga gjykatat, ka hyrë në marrëveshje me kredituesit, ka pezulluar aktivitetet biznesore, i nënshtrohet procedurave ligjore lidhur me ato çështje, ose është në ndonjë situatë analoge që shkaktohet nga ndonjë procedurë e ngjashme e paraparë në legjislacionin apo në rregulloret nacionale;
- (e) Ofruesi i Shërbimeve është dënuar për një shkelje që ka të bëjë me sjelljen profesionale, përmes një gjykimi që ka fuqinë e *res judicata*;
- (f) Ofruesi i Shërbimeve është shpallur fajtor për sjellje të rëndë të keqe jo profesionale të dëshmuar me çfarëdo mjete të cilin mund ta vërtetoj Autoriteti kontraktues;

(g) Ofruesi i Shërbimeve i është nënshtruar një gjykimimi që ka forcën e *res judicata* për mashtrim, korrupsion, përfshirje në ndonjë organizatë kriminale;

(h) të gjitha modifikimet organizative që përfshijnë ndryshime në personalitetin ligjor, natyrën ose kontrollin e Ofruesit të Shërbimeve, përveç nëse këto modifikime regjistrohen në suplementin e kontratës;

(i) shfaqet ndonjë paaftësi tjetër ligjore që i pengon realizimit të kontratës;

(j) Ofruesi i Shërbimeve nuk arrin të japë garancinë ose sigurimin e kërkuar, ose nëse personi që e jep garancinë apo sigurimin më të hershëm të kërkuar në kontratën e tanishme nuk është në gjendje t'i plotësojë zotimet e tij.

9.2 Ndërprerja do të bëhet pa paragjykim ndaj të drejtave apo mundësive tjera të Autoritetit kontraktues dhe Ofruesit të Shërbimeve sipas kontratës. Autoriteti kontraktues, pas kësaj mund të nënshkruajë ndonjë kontratë tjetër me një palë të tretë në emër të Ofruesit të Shërbimeve.

9.3 Autoriteti Kontraktues, pas lëshimit të njoftimit të ndërprerjes së kontratës, do ta udhëzojë Ofruesin e Shërbimeve që të ndërmarrë hapa të menjëhershëm për ta përmbyllur ekzekutimin e shërbimeve në mënyrë të shpejtë dhe të rregullt dhe për t'i zvogëluar në minimum shpenzimet.

9.4 Në rast të ndërprerjes, autoriteti kontraktues, sa më shpejt që të jetë e mundur dhe në prani të Ofruesit të Shërbimeve ose të përfaqësuesve të tij ose duke u bërë atyre thirrjen e duhur, do ta përgatisë një raport mbi shërbimet e kryera. Do të përgatitet edhe një deklaratë e parave që duhet t'i paguhet Ofruesit të Shërbimeve dhe parave që i ka borxh Ofruesi i Shërbimeve Autoritetit kontraktues në datën e ndërprerjes së kontratës.

9.5 Autoriteti kontraktues nuk do të jetë i obliguar të bëjë pagesa tjera për Ofruesin e Shërbimeve derisa të jenë përfunduar shërbimet, ndërsa Autoriteti kontraktues do të ketë të drejtë të marrë nga Ofruesi i Shërbimeve koston ekstra, nëse ka, për të siguruar ofruesin e shërbimeve ose do të paguajë shumën që duhet t'i paguhet Ofruesit të Shërbimeve para ndërprerjes së kontratës.

9.6 Nëse Autoriteti kontraktues e ndërpret kontratën, ai do të ketë të drejtë të marrë nga Ofruesi i Shërbimeve humbjet që i janë shkaktuar nën kushtet e kontratës.

#### **Neni 10 Ndërprerja e Kontratës nga Ofruesi i Shërbimeve**

10.1 Ofruesi i Shërbimeve, pasi e ka paralajmëruar Autoritetin kontraktues 14 ditë paraprakisht, mund ta ndërpresë kontratën nëse Autoriteti kontraktues;

a. nuk arrin t'i paguajë Ofruesit të Shërbimeve shumën që duhet të paguhet në ndonjë certifikatë të lëshuar nga personi i autorizuar pas skadimit të afatit të fundit;

b. vazhdimisht nuk arrin t'i plotësojë obligimet e veta edhe pas rikujtimeve të përsëritura; ose

c. ose, si rezultat i Forcës Madhore, Ofruesi i Shërbimeve është i paaftë të kryej një pjesë materiale të Shërbimeve për një periudhë prej jo më pak se gjashtëdhjetë (60) ditë.

10.2 Ndërprerja do të bëhet pa paragjykim për ndonjë të drejtë apo autoritet tjetër sipas kontratës së Autoritetit kontraktues dhe Ofruesit të Shërbimeve.

10.3 Në rast të ndërprerjes sipas paragrafit (a) dhe (b) të Seksionit 10.1, Autoriteti kontraktues do ta paguajë Ofruesin e Shërbimeve për humbje ose dëm që mund t'i jetë shkaktuar Ofruesit të Shërbimeve.

#### **Neni 11 Obligimet e Ofruesit të Shërbimeve**

11.1 Ofertuesi do të kryejë Shërbimet sipas kontratës me kujdes, efikasitet dhe zell, në përputhje me praktikën më të mirë profesionale.

11.2 Ofruesi i Shërbimeve duhet të pajtohet me urdhërat administrative të dhëna nga Autoriteti Kontraktues. Kur Ofruesi i shërbimeve konsideron se kërkesa e një urdhri administrativ shkon përtej fushëveprimit të kontratës, ai,

duke i ekspozuar dënimit për shkelje të kontratës, do ta njoftojë autoritetin kontraktues për këtë duke i paraqitur arsyet e tij brenda 30 ditësh pas pranimit të urdhrit. Ekzekutimi i urdhrit administrativ nuk do të pezullohet për shkak të këtij njoftimi.

11.3 Ofruesi i Shërbimeve duhet t'i respektojë dhe të veprojë sipas të gjitha ligjeve dhe rregulloreve në fuqi në Republikën e Kosovës dhe do të sigurojë që personeli i tij, të afërmit e tyre, dhe punëtorët vendorë të tij gjithashtu t'i respektojnë dhe të veprojnë sipas këtyre ligjeve dhe rregulloreve.

11.4 Ofruesi i Shërbimeve do të trajtojë të gjitha dokumentet dhe informacionet e marra në lidhje me kontratën si private dhe konfidenciale. Ai nuk do të shpëtojë për aq kohë sa të jetë e nevojshme për qëllimet e ekzekutimit të kontratës, të botojë ose të zbulojë ndonjë të dhënë të kontratës, pa pëlqimin paraprak me shkrim të Autoritetit Kontraktues.

11.5 Nëse ofruesi i shërbimit është një konsorcium i dy ose më shumë personave ose korporatave, të gjithë personat ose korporatat e tilla do të jenë së bashku dhe veçmas të detyruar për të përmbushur kushtet e kontratës. Personi i caktuar nga konsorciumi për të vepruar në emër të tij për qëllimet e kësaj kontrate do të ketë autoritetin për të lidhur konsorciumin. Përbërja e grupit nuk do të ndryshohet pa pëlqimin paraprak me shkrim të Autoritetit Kontraktues.

11.6 Ofruesi i Shërbimeve do të punësojnë personelin kyç të identifikuar në tenderin e tij për të kryer funksionet e përcaktuara në tenderin e tij. Për më tepër, gjatë performancës, dhe në bazë të një kërkesë me shkrim dhe të arsyetuar, autoriteti kontraktues mund të kërkojë një zëvendësim nëse vlerëson se një anëtar i stafit është i paefektshëm ose nuk kryejnë detyrat e tij sipas kontratës. Autoriteti Kontraktues do të miratojë çdo zëvendësim të personelit kryesor të propozuar vetëm nëse kualifikimet e tyre përkatëse dhe aftësitë në thelb janë të barabarta ose më të mirë se ato të identifikuar.

## **Neni 12 Obigimet e Autoritetit Kontraktues**

12.1 Autoriteti Kontraktues do të ofrojë ofruesit të shërbimit menjëherë me ndonjë informacion dhe / ose dokumente në dispozicion të saj, të cilat mund të jenë relevante për zbatimin e kontratës. Dokumente të tilla duhet t'i kthehen Autoritetit Kontraktues në fund të periudhës së zbatimit të detyrave.

12.2 Autoriteti Kontraktues do të bashkëpunojë sa më shumë të jetë e mundur me ofruesin e shërbimit për të siguruar informacion që ky i fundit mund të kërkojë në mënyrë të arsyeshme për të kryer kontratën.

12.3 Autoriteti Kontraktues do të caktoj "*Menaxherin e Projektit*", i cekur në KVK, i cili do të jetë përgjegjës për mbikëqyrjen e kryerjes së shërbimeve gjatë gjithë kohës dhe për raportimin e çdo hollësie Autoritetit Kontraktues.

## **Neni 13 Dëmet e Likuiduara**

13.1 Nëse Ofruesi i shërbimeve me përgjegjësinë e tij nuk arrin t'i realizojë ndonjë ose të gjitha shërbimet brenda limiteve kohore të specifikuar në kontratë, Autoriteti kontraktues, pa njoftim zyrtar dhe pa paragjykim ndaj kompensimeve tjera të tij sipas kontratës, do të ketë të drejtë, për secilën ditë që kalon ndërmjet skadimit të periudhës së kontratës dhe datës aktuale të përfundimit, t'i marrë dëmet e likuiduara të barabarta me 0,25% në ditë të vlerës së shërbimeve të pa kryera deri në një maksimum prej 10 % të vlerës totale të porosisë. Autoriteti Kontraktues mund të zbrësë dëmet e likuiduara nga pagesat të cilat duhet t'i behen Ofruesit të Shërbimeve. Pagesat e dëmeve të likuiduara nuk do të prekin detyrimet e Ofruesit të Shërbimeve.

13.2 Nëse mos-ekzekutimi i ndonjërit shërbime parandalon përdorimin e zakonshëm të shërbimeve në tërësi, dëmet e likuiduara të parapara në paragrafin 13.1 do të llogariten në bazë të vlerës totale të porosisë.

13.3 Nëse Autoriteti kontraktues ka fituar të drejtën të kërkojë së paku 10 % të vlerës së porosisë ai mundet, pasi ta njoftojë me shkrim Ofruesin e Shërbimeve të:

*a. Ne rast se Autoriteti Kontraktues ka prokuruar vetem në emër të vete Autoritetit, me një operatore ekonomik:*

- konfiskojë garancinë e performancës;
- të ndërpresë kontratën, dhe në këtë rast Ofruesi i Shërbimeve nuk do të ketë të drejtë për kompensim; dhe
- të hyjë në një kontratë me një palë të tretë për dhëniën e pjesës së mbetur të shërbimeve. Ofruesi i shërbimeve nuk do të paguhet për këtë pjesë të kontratës. Ofruesi i Shërbimeve gjithashtu do të jetë i detyruar të paguajë



koston plotësuese dhe dëmet e shkaktuara nga kjo pamundësi e tij.

*b. Ne rast se Autoriteti Kontraktues ka prokuruar vetem ne emer te vete Autoritetit, me disa operatore ekonomik:*

- te konfiskojë garancinë e realizimit;
- te ndërpresë porosinë, dhe në këtë rast Ofruesi i Shërbimeve nuk do të ketë të drejtë për kompensim. Ofruesi i Shërbimeve gjithashtu do të jetë i detyruar të paguajë koston plotësuese dhe dëmet e shkaktuara nga kjo pamundësi e tij; dhe
- te ri-hap konkurrencën me pjesën e mbetur të Operatorëve Ekonomik të kontratës publike kornizë.

*c. Ne rast se Autoriteti Kontraktues ka prokuruar ne emer te disa Autoriteteve tjera Kontraktuese, me nje operatore ekonomik:*

- Autoriteti Kontraktues i cili ka bere porosine anulon porosine dhe ritenderon, dhe në këtë rast Ofruesi i Shërbimeve nuk do të ketë të drejtë për kompensim. Ofruesi i Shërbimeve gjithashtu do të jetë i detyruar të paguajë koston plotësuese dhe dëmet e shkaktuara nga kjo pamundësi e tij; dhe
- te njoftoj Autoritetin Kontraktues i cili ka udhëhequr prokurimin për sjellje të keqe të Operatorit Ekonomik dhe kërkon nga Autoriteti Kontraktues i përmendur qe të konfiskoj një pjesë proporcionale, ekuivalente me 10% te porosise se leshuar, të garancisë së performancës dhe dërgon shumën tek Autoriteti Kontraktues.

*a. Ne rast se Autoriteti Kontraktues ka prokuruar ne emer te disa Autoriteteve tjera Kontraktuese, me disa operatore ekonomik:*

- te njoftoj Autoritetin Kontraktues i cili ka udhëhequr prokurimin për sjellje të keqe të Operatorit Ekonomik dhe kërkon nga nga Autoriteti Kontraktues i përmendur qe të konfiskoj një pjesë proporcionale, ekuivalente me 10% te porosise se leshuar, të garancisë së performancës dhe dërgon shumën tek Autoriteti Kontraktues;
- te ndërpresë porosinë, dhe në këtë rast Ofruesi i shërbimeve nuk do të ketë të drejtë për kompensim. Ofruesi i Shërbimeve gjithashtu do të jetë i detyruar të paguajë koston plotësuese dhe dëmet e shkaktuara nga kjo pamundësi e tij; dhe
- te ri-hap konkurrencën me pjesën e mbetur të Operatorëve Ekonomik të kontratës publike kornizë.

#### **Neni 14 Siguria e Ekzekutimit**

14.1 Ofruesi i shërbimeve do të, jo më vonë se dita e nënshkrimit të kontratës, furnizoj Autoritetin Kontraktues me siguri për ekzekutim të plotë dhe të mire të kontratës. Shuma e sigurisë do të saktësohet në KVK. Siguria e ekzekutimit do të ndalet nga pagesa e Autoritetit kontraktues për çfarëdo humbjeje që është pasojë e mosekzekutimit të plotë dhe të duhur të obligimeve kontraktore nga ana e Ofruesit të Shërbimeve.

14.2 Garancioni do të vazhdojë të mbetet i vlefshëm 30 ditë pas lëshimit të Certifikatës së Përfundimit.

14.3 Garanconi i ekzekutimit të kontratës do të jetë në formatin e dhënë në Pjesën IV të kësaj kontrate.

#### **Neni 15 Sigurimi që do të merret nga Ofruesi i Shërbimit**

15.1 Ofruesi i Shërbimeve do të marr dhe do të ruaj, dhe do të shkaktoj Nënkontraktorët të marrin dhe ruajnë, me shpenzimet e tyre, por në bazë të kushteve të miratuara nga Autoriteti Kontraktues, sigurimin nga rreziqet, dhe për mbulim, siç do të specifikohet në KVK.

15.2 Ofruesi i Shërbimeve, me kërkesë të Autoritetit Kontraktues, do të ofroj dëshmi për Autoritetin Kontraktues që sigurimi i tillë është marrë dhe ruajtur dhe se primet e tanishme janë paguar.

#### **Neni 16 Parimet të përgjithshme të pagesave**

16.1 Pagesat do të bëhen në Euro. Pagesat qe duhet te bëhen sipas faturës se lëshuar nga Ofruesi i Shërbimeve do të bëhen në llogarinë bankare të dhënë në Pjesën V, Identifikimi Financiar, i kësaj kontrate që e plotëson Ofruesi

i Shërbimeve. I njëjti formular, që i bashkëngjitet kërkesës për pagesë, duhet të përdoret për t'i raportuar ndryshimet në llogarinë bankare.

16.2 Shumat duhet të paguhet brenda jo më shumë se 30 ditësh kalendarike nga data në të cilën kërkesa e pranueshme për pagesë është regjistruar nga departamenti përkatës. Data e pagesës do të jetë data në të cilën debitohet llogaria e institucionit. Kërkesa për pagesë nuk do të jetë e pranueshme nëse nuk plotësohen një ose më shumë nga kërkesat thelbësore.

16.3 Periudha prej 30-ditësh mund të pezullohet duke e lajmëruar ofruesin e Shërbimeve që kërkesa për pagesë nuk mund të plotësohet sepse shuma nuk do të paguhet për shkak se nuk janë dorëzuar dokumentet e duhura përmbajtësore ose sepse ka dëshmi që shpenzimi mund të mos jetë legjitim. Në rastin e fundit mund të bëhet një inspektim i menjëhershëm për qëllim të kontrollimeve tjera. Ofruesi i Shërbimeve do të japë sqarime, modifikime apo informata të tjera brenda 15 ditësh pas kërkesës. Periudha e pagesës do të llogaritet nga data në të cilën është regjistruar kërkesa për pagesë e përgatitur në mënyrën e duhur.

16.4 Pasi që të ketë kaluar afati i fundit i dhënë në Nenin 16.2, Ofruesi i Shërbimeve mundet që, brenda dy muajsh pas pagesës së vonuar, të kërkojë interesin për pagesë të vonuar me normë të re-zbritje që zbatohet nga Banka Qendrore e Kosovës në ditën e parë të muajit në të cilin ka skaduar afati i fundit, plus shtatë pikë të përqindjes. Interesi për pagesë të vonuar do të zbatohet për kohën që kalon ndërmjet datës së afatit të fundit të pagesës (nuk përfshihet) dhe datës në të cilën debitohet llogaria e Autoritetit kontraktues (përfshihet).

16.5 Të gjitha mos pagesat pas 90 ditësh nga skadimi i periudhës së dhënë në Nenin 16.2 do t'i japin të drejtë Ofruesit të Shërbimeve që, ose të mos e realizojë kontratën, ose ta ndërpresë atë, me paralajmërim prej 30 ditësh për Autoritetin kontraktues.

16.6 Në rast se Autoriteti kontraktues kryen blerje në emër të autoriteteve të tjera kontraktuese, dhe një autoriteti kontraktues nuk i përmbush detyrimet e tij sipas kësaj kontrate, veçanërisht obligimet e Nenit 16.2 ofruesi i shërbimeve mund të informojë AQP-ne për shkelje të tilla. AQP-ja mund të ndalojë autoritetin kontraktues nga përdorimi i çdo dhe të gjitha kontratat qendrore publike kornizë të nxjerra nga AQP.

## **Neni 17           Kualiteti i Kontrollit**

17.1 Paqimi dhe modalitetet e Inspektimit të Shërbimeve nga Autoriteti kontraktues do të jenë si në KVK. Autoriteti kontraktues do të kontrollojë punën e ofruesit të shërbimeve dhe të njoftojë atë për çdo defekt që është gjetur. Kontrolli i tillë nuk do të ndikojë në përgjegjësitë e ofruesit të shërbimeve. Autoriteti Kontraktues mund të udhëzojë ofruesit e shërbimeve të kërkojnë një defekt dhe të zbulojnë dhe provojnë çdo shërbim që Autoriteti Kontraktues konsideron se mund të ketë një defekt. Periudha garantuese e defekteve është siç është definuar në KVK.

## **Neni 18           Përmirësimi i Defekteve**

18.1 Autoriteti kontraktues do të njoftojë ofruesit e shërbimeve për çdo Defekt para përfundimit të kontratës. Periudha garantuese e defekteve do të zgjatet për aq kohë sa Defektet të korrigjohet.

18.2 Sa herë njoftimi për një defekt është dhënë, ofruesi i shërbimeve duhet të përmirësoj defektin e njoftuar brenda kohës së specifikuar në njoftimin e Autoritetit Kontraktues

18.3 Nëse ofruesi i shërbimeve nuk e ka korrigjuar defektin brenda kohës së specifikuar në njoftimin e Autoritetit Kontraktues, Autoriteti Kontraktues do të vlerësojë koston e korrigjimit të defektit, ofruesi i shërbimeve do të paguaj këtë shumë, dhe do pasoj një dënim për mungesë Ekzekutimi që llogaritet siç përshkruhet në nenin 13.1.

## **Neni 19           Konsekuencat e Shkeljes se kontratës**

19.1 Pala ka shkelë kontratën nëse nuk arrin të shlyejë ndonjë nga obligimet e veta me kontratë siç është cekur ne Nenin 9 dhe 10.

19.2 Në rastet kur ndodh një shkelje e kontratës, pala e dëmtuar do të ketë të drejtë për këto kompensime:

- a) dëmet; dhe/apo
- b) ndërprerje të kontratës.

19.3 Përveç masave të sipërpërmendura, mund të jepen dëmshpërblime. Ato mund të jenë:

- a) dëme të përgjithshme; ose
- b) dëme të likuidueshme.

19.4 Mbulimi i dëmeve, pagesat apo shpenzimet që rezultojnë nga zbatimimi i masave të parapara në këtë nen do të zbatohen duke u zbritur nga shumat që duhet t'i paguhen Ofruesit të Shërbimeve, nga depozita, ose me pagesë nga siguria.

## **Neni 20 Zgjidhja miqësore e mosmarrëveshjeve**

20.1 Palët duhet t'i bëjnë të gjitha përpjeke për të zgjidhur në mënyrë miqësore të gjitha mosmarrëveshjet që mund të ndodhin ndërmjet tyre. Sapo të shfaqet ndonjë mosmarrëveshje, palët do ta lajmërojnë njëra tjetrën me shkrim për qëndrimet e tyre në mosmarrëveshje dhe për ndonjë zgjidhje që ata konsiderojnë se është e mundshme. Nëse cilado palë e sheh të dobishme, palët do të takohen dhe të mundohen ta zgjidhin mosmarrëveshjen. Pala do të i përgjigjet kërkesës për zgjidhje miqësore brenda 15 ditësh pas kërkesës. Periudha maksimale që jepet për arritjen e kësaj zgjidhjeje do të jetë 30 ditë nga fillimi i procedurës. Nëse përpjekja për të arritur zgjidhje miqësore dështon ose nëse pala dështon të përgjigjet me kohë ndaj kërkesave për zgjidhje, të dyja palët do të jenë të lira të vazhdojnë në fazën e ardhshme të procedurës së zgjidhjes së mosmarrëveshjes duke e lajmëruar tjetrën.

20.2 Nëse procedura e zgjidhjes miqësore të mosmarrëveshjes dështon, palët mund të merren vesh të përpiqen të pajtohen përmes institucionit të specifikuar në KVK. Nëse nuk mund të arrihet zgjidhja brenda 30 ditësh pas fillimit të procedurës së pajtimit, secila palë do të ketë të drejtë të vazhdojë në fazën e ardhshme të procedurës së zgjidhjes së mosmarrëveshjes.

## **Neni 21 Zgjidhja e mosmarrëveshjeve me procedurë gjyqësore**

21.1 Nëse nuk mund të arrihet zgjidhje brenda 30 ditësh nga fillimi i procedurës miqësore për zgjidhje të mosmarrëveshjes, secila palë mund të kërkojë:

- a) vendim nga gjyqi; ose
- b) kurdo që palët pajtohen, vendim arbitrimi në pajtim me KVK.

21.2 Para nënshkrimit të kontratës palët duhet të vendosin për mënyrën e zgjidhjes së mosmarrëveshjes, gjykata apo arbitrimi.

## **Neni 22 Dëmshpërblimi**

22.1 Ofruesi i shërbimeve do të mbroje dhe do të dëmshpërblej Autoritetin Kontraktues, zyrtaret e tij dhe ish zyrtaret, drejtoret, punonjësit dhe agjentet e tij dhe do të jete përgjegjës për të gjitha shpenzimet, humbjet, dëmet, dhe pagesat e shkaktuara nga Autoriteti Kontraktues, duke përfshirë por jo kufizuar shpenzimet e tarifës së avokateve dhe shpenzimet në lidhje me: neglizhencën ose keqpërdorimet e qëllimshme nga ana e ofruesit të shërbimeve, shkeljet apo shkeljet e pretenduar nga prezantimet e Ofruesit të Shërbimeve, pretendimet nga një palë e tretë se sigurimi i atyre shërbimeve nga ofruesi i shërbimit apo shfrytëzimi i tyre nga apo në emër të Autoritetit Kontraktues apo përdorimi ose sigurimi i ndonjë aseti të siguruar nga ofruesi i shërbimeve në lidhje me kryerjen e shërbimeve shkel të drejtat e pronësisë intelektuale të asaj pale të tretë.

PJESA III E KONTRATËS kushtet e veçanta

KVK në vijim do të plotësojnë dhe/ose ndryshojnë KPK. Sa herë që ka një konflikt, dispozitat këtu do të mbizotërojnë mbi ato të KPK.

Kushtet e Përgjithshme të Kontratës		Amandamentimet/Modifikimi i Nenit përkatës në KPK
Përshkrimi i nenit	Nr. Nenit	
Ligji i zbatueshëm dhe gjuha	2.1	Ligjet e Kosovës që janë në fuqi do të zbatohen për të gjitha çështjet që nuk mbulohen nga dispozitat e kontratës. Juridiksioni do të jetë gjykata përkatëse në Prishtinë.
	2.2	Gjuha e përdorur do të jetë gjuha Shqipe.
Obligimet e Autoritetit Kontraktues	12.3	Menaxheri i Projektit është <u>[shëno emrin, adresen e menaxherit të Projektit]</u>
Siguria e ekzekutimit	14.1	Shuma e sigurisë së ekzekutimit është 4,000 Euro me vlefshmëri prej 13 muaj Data e përfundimit e të gjitha shërbimeve do të jetë 12 Muaj.
Sigurimi që do të merret nga ofruesi i shërbimit	15.1	Rreziqet dhe mbulimi nga sigurimi do të jenë:  (a) Nëse ndodh ndonjë humbje apo dëmtim i Pajisjeve një shumë e cila është e mjaftueshme për zëvendësimin e tyre; (b) Nëse ndodh ndonjë humbje apo dëmtim i pronës (përveç Punëve, Impianteve, Materialeve dhe Pajisjeve) në lidhje me Kontratën shuma minimale është 15.000 euro për çdo ndodhi, kurse numri i ndodhive është i pakufizuar. (c) Nëse ndodh ndonjë dëmtim personal ose vdekje: (i) e punëtorëve të Kontraktuesit: 50.000 euro për çdo ndodhi, kurse numri i ndodhive është i pakufizuar (ii) e personave të tjerë: 50.000 euro për çdo ndodhi, kurse numri i ndodhive është i pakufizuar
Parimet të përgjithshme të pagesave	16	Kërkesat për pagese do të bëhen për shërbimet e performuara në baza mujore (ex post). Pagesa do të autorizohet dhe do të bëhet nga Autoriteti Kontraktues për shërbimet e performuara në baza mujore (ex post).  Nuk ka pagese paraprake.
Kualiteti i Kontrollit	17	Periudha garantuese: 1 vit
Zgjidhja miqësore e mosmarrëveshjes	20.2	<b>Komisioni për ndërmjetësim pranë Ministrisë së Drejtësisë</b>
Zgjidhja miqësore e mosmarrëveshjes me procedure gjyqësore	21.1	a) Çdo mosmarrëveshje ndërmjet palëve të cilat mund të lindin gjatë ekzekutimit së kësaj kontrate dhe se nuk është e mundur të zgjidhet ndryshe ndërmjet palëve do të dorëzohet Gjykatën Themelore-Prishtinë  b) kurdo që palët pajtohen, çdo mosmarrëveshje ndërmjet palëve të cilat mund të lindin gjatë ekzekutimit së kësaj kontrate dhe se nuk është e mundur të zgjidhet ndryshe ndërmjet palëve do të dorëzohet në arbitrazh të Tribunali i Përhershëm i Arbitrazhit të Kosovës në kuadër të Odës Ekonomike të Kosovës, në përputhje me rregullat e Dhomës Ndërkombëtare të Tregtisë.  Para nënshkrimit të kontratës palët duhet të vendosin për mënyrën e zgjidhjes së mosmarrëveshjes, gjykata apo arbitrimi.

MIRËMBAJTJA E MONUMENTEVE, FONTANAVE DHE KROJEVE PUBLIKE-KONTRATË KORNIZË						
Nr.	PËRSHKRIMI I PUNËVE	Njësia	Sasia	Çmimi me TVSH	Shuma me TVSH	
A.	Avtotali (75 % e pëllëve për vlerësim)					
1	Furnizimi, transporti dhe instalimi i gypit PVC për furnizimin e pompave me diameter 63-75mm	m'	1	5	5.00 €	
2	Furnizimi, transporti dhe instalimi i Valvolës Ø 50-100mm me flansha.	copë	1	7	7.00 €	
3	Furnizimi, transporti, montimi i pllakave të granitit me material ngjithës për këtë destinim për muret nga ana e jashtme dhe e brendshme me ngjyrë dhe strukturë të njëjtë me projektin ekzistues. Në pozicion përfshihen edhe punët dhe materialet tjera përcjellëse për montimin e pllakave sipas kërkesave në pajtim me projektin për fontana. Duhet të llogaritet edhe largimi i pllakave të demoluara dhe transportimi deri në depot të licencuar.	m'			70.00 €	
4	Furnizimi, transporti dhe montimi i pllakave mozaik me gjithë materialin shtesë: fugë, ngjithës.	m <sup>2</sup>	1	70	23.00 €	
5	Furnizimi, transporti dhe montimi i dritave të fontanave dhe monumenteve të tokës ose spot drita RGB -10-20W LED -IP67. -Garancioni 5 vite.	copë	1	55	55.00 €	
6	Furnizimi, transporti dhe montimi i kontrolluesit të dritave RGB - Garancioni 5 vite.	copë	1	45	45.00 €	
7	Furnizimi, transporti dhe montimi i dritave Profil plane LED 320/DMX /02 nga prodhuesi OASE me fuqi ≥16W ose e ngjajshme. Figura 1	copë	1	1250	1,250.00 €	

8	<p>Furnizimi, transporti dhe montimi i dritave të tokës me rregullim të këndit Disano, iGuzzini, OMS Nesta M ose e ngjajshme me këto karakteristika minimale:</p> <ul style="list-style-type: none"> <li>-LED ≥28W ,Eficiencë ≥2000lm;</li> <li>-Temperatura ≥-10°C deri +30°C,</li> <li>-Dimensionet:≥ Ø230x140mm</li> <li>-Kendi i ndriçimit 60°</li> <li>-Pesha: ≥4kg</li> <li>-CRI ≥80</li> <li>-Temperatura:≥4000K,</li> <li>-Jetëgjatësia ≥50,000 orë pune. L70/B50</li> </ul> <p>Rezistent ndaj ngarkesave ≥4,000 kg</p> <ul style="list-style-type: none"> <li>-Forca ≥ IK 10 dhe me mbrojtje IP67.</li> <li>-Garancioni 5 vite. Figura.2</li> </ul> <p>Vërejtje: Duhet të llogaritet bazamenti, lidhëset dhe materialet tjera për çdo dritë dhe të përfshihen në koston e punës.</p>	copë	1	920	920.00 €
9	<p>Furnizimi , transporti dhe montimi i dritave Power LED CATA 4650-ose e ngjajshme ≥18W.Figura 3, Garancioni 5 vite ngjyra e dritës përcaktohet nga organi mbikqyrës.</p>	copë	1	135	135.00 €
10	<p>Furnizimi, transporti dhe montimi i pompave për drita RGB.- Çdo vrushkull arrin një lartësi prej 3.5 m. me një vrimë Ø14mm.</p> <ul style="list-style-type: none"> <li>-Efekti është i bazuar në pompa të shpejta me kontrollues DMX të përshtatshëm dhe RGB LED 20W drita për çdo pompë.</li> </ul>	copë	1	640	640.00 €
11	Furnizimi, transporti dhe montimi i reflektorëve LED 100W.	copë	1	30	30.00 €
12	Furnizimi, transporti dhe montimi i reflektorëve LED150W.	copë	1	15	15.00 €
13	Furnizimi, transporti dhe montimi i mbështjellësve të lëvizshme Unaza 50-100	copë	1	10	10.00 €
14	Furnizimi, transporti dhe montimi i gjysëmldhësve pjesë kalimtare 32-100mm	copë	1	9	9.00 €
15	Furnizimi, transporti dhe montimi i brrylave 90° 32-100mm	copë	1	4	4.00 €
16	Furnizimi, transporti dhe montimi i mbajtësve të valëzuar 50-63	m`	1	7	7.00 €
17	Furnizimi, transporti dhe montimi i ventilit cilindrik 50-63mm	copë	1	8	8.00 €
18	Furnizimi, transporti dhe montimi i mbyllsit fundor 50-63mm	copë	1	13	13.00 €
19	Furnizimi, transporti dhe montimi i izolimit armaflex për gypa 50-63mm	m`	1	22	22.00 €
20	Dimensionimi, llogaritja hidraulike për lartësinë e ngritjes së ujit mëpërmjet tubave lidhur me dizne dhe me pjesën konike të zingtume për shkak të korrozionit.	copë	1	60	60.00 €

21	Furnizimi, transporti dhe montimi i rubinetave për krojet dhe fontanat ekzistuese .Rubineta duhet të jetë mekanike e cila pas shtypjes së tapës duhet të rrjedhë ujë e cila për një kohë të shkurtër kthehet në gjendjen e mëparshme. Vërejtje: Në pozicion duhet të parashihen të gjitha modifikimet e nevojshme për montimin e plotë të rubinetës.Rubineta duhet të jetë me destinim të jashtëm.	copë	1	85	85.00 €
22	Furnizimi, transporti dhe zëvendësimi i dizneve. Vërejtje diznet duhet të jenë ti tipit të njëjtë me ato ekzistuese duke e ruajtur pamjen ekzistuese të sheshit.	copë	1	64	64.00 €
23	Debllokimi i gypave qe përcjellin ujin.Çmimi të ipet për një debllokim të një gypit.	herë	1	30	30.00 €
24	Pastrimi i fontanave. Në pozicion të përfshihet edhe pastrimi i thellë ( me detergjent) dhe pajisje tjera speciale për pastrim sipas organi mbikqyrës. Vërejtje:	herë	1	20	20.00 €
25	Pastrimi duhet të llogaritet për një herë në një lokacion. Furnizimi dhe transporti i ujit per mbushje te fontanave nga OE e cila llogaritet për një cisternë minimumi 8000l. Vërejtje:	cisternë	1	35	35.00 €
26	Uji duhet të furnizohet nga pusi OE jo nga Ujësjellësi. Pastrimi i busteve, shtatoreve dhe monumenteve . Në pozicion të përfshihet edhe pastrimi i thellë ( me detergjent) he pajisje tjera speciale për pastrim sipas organi mbikqyrës. Vërejtje:	herë	1	30	30.00 €
Pastrimi duhet të llogaritet për një herë në një lokacion.					
<b>B,</b>					
<b>Totali A:</b>					<b>51592,69 €</b>
					B:Totali i (25 % e plusave për vlerësim)
27	Furnizimi, transporti dhe montimi i rregullatorit të presionit të ujit.	copë	1	5	5.00 €
28	Vendosja e qeshmes në pikën më të ulët për zbrazen e tubacionit ne rast nevojë.	copë	1	10	10.00 €
29	Furnizimi, transporti dhe instalimi i rrjetit elektrik me kablo 4x6 mm <sup>2</sup> CU.	m <sup>2</sup>	1	1.5	1.50 €
30	Furnizimi, transporti dhe montimi i kapakut metalik për pusetën. Kapaku të jetë për pesha deri në 40ton.	komplet	1	30	30.00 €
31	Furnizimi, transporti, përpunimi i materialit për izolimi i dyshemesë dhe mureve prej materialeve të ngurta (të ftohta) të tipit penetrat me dy komponentë me tri lyerje.	m <sup>2</sup>	1	25	25.00 €

32	Furnizimi, transporti dhe montimi i mbulojës nga Polipropileni (cerades) e cila duhet të ketë formën e konit. Në perimetër duhet të jetë fleksibile ndërsa në mes duhet t'i parashihet edhe një mbajtës në mënyrë që ti ipet forma e konit. Vërejtje: Pas përfundimit të sezonë Cerada duhet të dërgohet në Komunë.	m <sup>2</sup>	1	18	18.00 €
33	Furnizimi, transporti dhe instalimi i njëisorit (shpenzuesit të ujit) Ø 50-100mm me fllansha.	copë	1	15	15.00 €
34	Furnizimi, transporti dhe montimi i pompave te prodhuara me Standarde Evropiane e kualitetit te lartë me karakteristika P=5.5kw, Hmax=95m duhet te parashihet edhe demontimi.	copë	1	80	80.00 €
35	Furnizimi, transporti dhe montimi i pompave te prodhuara me Standarde Evropiane e kualitetit te lartë me karakteristika P=7.5kw, Hmax=95m duhet te parashihet edhe demontimi.	copë	1	65	65.00 €
36	Furnizimi, transporti dhe montimi i enëve ekspanduese 50L.	copë	1	30	30.00 €
37	Furnizimi, transporti dhe montimi i enëve ekspanduese 100L.	copë	1	40	40.00 €
38	Furnizimi, transporti dhe montimi i enëve ekspanduese 200L.	copë	1	15	15.00 €
39	Furnizimi, transporti dhe montimi i rezervuarit 1000 litra.	copë	1	180	180.00 €
40	Largimi me rrjetë i mbeturinave në fontana sipas organit mbikqyrës.	ditorë	1	20	20.00 €
41	Furnizimi, transporti dhe montimi i kabëllit shtesë.H05RN-F 4x0.75mm <sup>2</sup> për RGB	m	1	1.5	1.50 €
42	Furnizimi, transporti dhe montimi i kontaktit-TIP CN 40 A si 380 V.	copë	1	10	10.00 €
43	Furnizimi, transporti dhe montimi i siguresave , automatike 16A.	copë	1	3	3.00 €
44	Furnizimi, transporti dhe instalimi i kabillos i TIP-it PP00 5x2.50mm <sup>2</sup> Cu të vendosura në shtylla të qeliktë të drunjëta dhe të betonit.	m'	1	2.5	2.50 €
45	Furnizimi, transporti dhe instalimi i kabillos i TIP-it PP00 3x2.50mm <sup>2</sup> Cu të vendosura në shtylla të qeliktë të drunjëta dhe të betonit.	m'	1	4	4.00 €
46	Furnizimi, transporti dhe montimi i kanaleve PVC për kablo 3-5x2.5mm <sup>2</sup>	m'	1	0.5	0.50 €
47	Furnizimi, transporti dhe montimi i ormanit 0.6x0.4m.	copë	1	15	15.00 €
48	Furnizimi, transporti dhe montimi i relese IC Astrologjike ,Stemes,Schneider,Abb ose të ngjashme.	copë	1	2	2.00 €
49	Programimi i relese IC Astrologjike	copë	1	1	1.00 €
<b>Totali B:</b>					<b>574.00 €</b>



REKAPITULLIM		Çmimi total	Çmimi total i peshuar
<b>A - Gjithsej (1-26):75%</b>		€ 3.592.00	€ 2.694.00
<b>B - Gjithsej (27-49) :25%</b>		€ 574.00	€ 143.50
<b>Çmimi i Përgjithshëm i peshuar (ofertat do të vlerësohen ne bazë të kësaj vlere). Kjo është vlera e cila do te duhet të shenohet në Formularin e ofertës dhe do të lexohet gjatë hapjes publike.</b>			<b>€ 2,837.50</b>

## **Aneksi 1.**

## **SPECIFIKIMET TEKNIKE TË DETYRUESHME**

### **SPECIFIKIMI I AKTIVITETEVE:**

- 1.Së pari duhet të bëhet demolimi i pllakave të fontanës dhe i gjithë materiali i demoluar duhet të dërgohet në deponi të mbeturinave në Mirash – Obiliq. Përpunimi i izolimit të dyshemesë dhe mureve të fontanes duhet të bëhet prej materialeve të ngurta (te ftohta) me dy komponentë me lyerje, speciale për destinim të izolimeve të fontanave.
- 2.Montimi i pllakave të Granitit bëhet me material ngjitës për destinim për muret e fontanës nga ana e jashtme. Ngjyrën dhe dimensionet e pllakave të granitit, caktohet sipas fontanës ekzistuese ose e ngjajshme në tërësi.
- 3.Vendosja e pllakave të qeramikës duhet të jenë të klasës Mozaik me ngjyre të kaltër për dysheme dhe mure të brendshme të fontanes të formës rrethore. Pllakat e qeramikës duhet të jenë rezistente ndaj temperaturave të ulta.
- 4.Dimenzionimi dhe llogaritja hidraulike për lartësinë e ngritjes së ujit brenda fontanës nëpërmjet tubave lidhur me dizne dhe me pjesën konike duhet të jenë të nklume për shkak të korrozionit.
- 5.Debllokimi i gypave që përcjellin ujin duhet të bëhet me pasije të dedikuara sipas dimensioneve të gypave egzistues në fontana dhe kroje.
- 6.Mbushja me ujë të fontanave nuk duhet të bëhet nga ujësjellësi po duhet të bëhet nga pusët të cilat furnizohen me cicternë nga OE.
- 7.Pastrimi i busteve, shtatoreve dhe monumenteve tjera duhet të bëhet me makinë speciale të dedikuar për to me pastrim të thellë me detergjent special për këtë veprimtari.
- 8.Së pari duhet të bëhet demolimi, grryerja e fasadës së mureve ekzistuese dhe pastrimi i gjithë hapësirës si dhe i gjithë materiali i demoluar duhet të dërgohet në deponi të mbeturinave në Mirash–Obiliq.Duhet të bëhet vendosja e bazës së fasadës, rretës me lepak dhe materiale tjera për shtrirje. Vendosja e fasadës në mure sipas gjendjes ekzistuese duhet të jetë rezisten ndaj temperaturave të ulëta dhe shiut i dedikuar për ambient të jashtëm si dhe ngjyrosja e mureve me ngjyrë e cila është e rrezistueshme nga temperaturat e uleta po ashtu edhe nga shiu. Ngjyra dhe kodi zgjidhet nga grupi menaxhues i kontratës.

9.Vendosja e dritave në fontana duhet të jen të tipit RGB sipas fontanave ekzistuese të cilat duhet të jenë rezistente ndaj temperaturave dhe ndaj ujit.

10.

Figura 1

Figura 2



Figura 3.



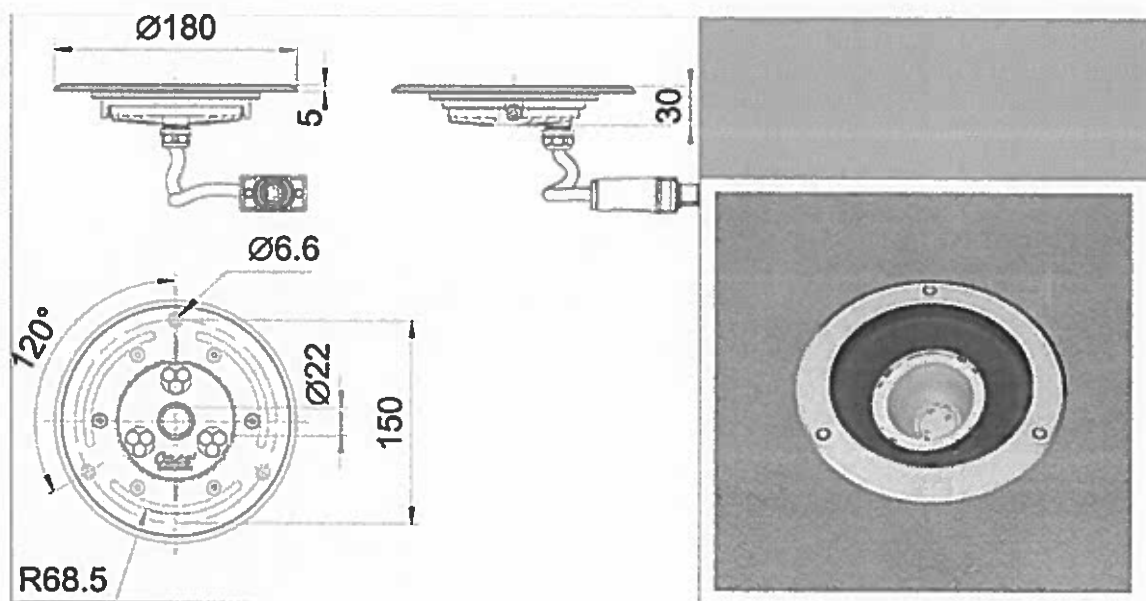
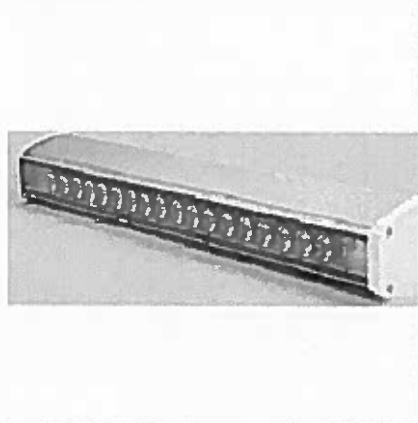

0028929

<b>SIGURUESI</b>	028929 K.S. SCARDIAN J.S.C Adresa: Rr. Perandori Justinian 3, 10000 Pristine, Kosovo
<b>AGJENTI</b>	SCARDIAN HQ Adresa: Rr. Perandori Justinjan Nr. 69
<b>I SIGURUARI</b>	NITI - N SHPK Adresa: ULPIANA A1 LOK 2A
<b>NUMRI I BIZNESIT</b>	810839300
<b>NUMRI FISKAL</b>	601122716
<b>QËLLIMI I SIGURIMIT</b>	Garanci e Kontratës
<b>PËRFITUESI</b>	KUVENDI I KOMUNES SE PRISHTINES
<b>TITULLI I KONTRATËS</b>	MIRËMBAJTJA E MONUMENTEVE ,FONTANAVE DHE KROJEVE PUBLIKE
<b>NUMRI I IDENTIFIKIMIT-PROKURIMIT</b>	616-21-840-2-2-1
<b>TERRITORI I MBULIMIT</b>	Republika e Kosovës
<b>PERIUDHA E SIGURIMIT</b>	396 ditë
<b>SHUMA E SIGURUAR</b>	4,000.00 EURO
<b>Nga:</b>	26-07-2021 00:00:00
<b>Deri:</b>	26-08-2022 23:59:59
<b>PRIMI I SIGURIMIT</b>	65.00
<b>TVSH 18 %</b>	11.70
<b>PRIMI +TVSH 18%</b>	76.70
<b>DATA E LËSHIMIT</b>	2021-05-21 12:51:57

VËREJTJE: NR I BRENDSHËM: 616 21 029 221

Polica e sigurimit të Garancive është krijuar në bazë të Ligjit Mbi Marrëdhëniet e Detyrimeve Nr.04/L-077, të miratuar nga Kuvendi i Republikës së Kosovës me datë 10.05.2012, gjithashtu sipas Rregullave dhe Rregulloreve të Aprovuara nga Banka Qendrore e Republikës së Kosovës. Pjesë përbërëse e kësaj police janë Kushtet e përgjithshme, pyetësori i plotësuar dhe të nënshkruar dhe çfarëdo dokumenti tjetër i bashkangjitur me me policën e sigurimit.

Kjo policë sigurimi vërteton lidhjen e kontratës, dhe lëshohet nga Siguruesi në bazë të deklarimeve dhe kërkesave të bëra nga i Siguruarit/përfaqësuesi i të siguruarit, i cili është përgjegjës lidhur me saktësinë dhe vërtetësinë e deklarimeve të bëra prej tij.

Unë i Siguruarit/ përfaqësuesi i të siguruarit, deklaroj se i kam lexuar me vëmendje dhe i kam kuptuar kushtet e kontratës së sigurimit, deklaroj se pajtohem me to, si dhe me të dhënat dhe përcaktimet e kësaj police sigurimi, dhe po nënshkruaj konform vullnetit tim të lirë, e të plotë.

I SIGURUARI

(emri, mbiemri, nënshkrimi)



Pjesë përbërëse e pollcës: 028929

Për: KUVENDI I KOMUNES SE PRISHTINES  
(në vazhdim "Autoriteti Kontraktues")

Në emër të: NITI - N SHPK, ULPIANA A1 LOK 2A  
(në vazhdim "tenderuesi")

VËREJTJE: NR I BRENDSHËM: 616 21 029 221

Titulli i aktivitetit të prokurimit: MIRËMBAJTJA E MONOMENTEVE ,FONTANAVE DHE KROJEVE  
PUBLIKE

Numri i prokurimit: 616-21-840-2-2-1

SIGURIA E KONTRATËS

### Garancion me kërkesë të parë

DERISA operatori ekonomik i lartcekur, ka ndërmarrë veprimet për të dorëzuar një siguri të ekzekutimit duke lu referuar Dosjes së Tenderit , me numër të prokurimit të lartcekur të dërguar nga Autoriteti Kontraktues;

DHE NGASE operatori ekonomik dëshiron të depozitojë sigurinë në shumën e saktësuar në Dosjen e tenderit;

DHE NGASE ne jemi pajtuar t'i japim operatorit ekonomik këtë siguri:

ANDAJ NE të poshtë nënshkruarit, me këtë konfirmojmë se jemi garantues dhe përgjegjës para jush, në emër të operatorit ekonomik, deri në një total prej: **4,000.00 EURO (KATER MIJE EURO)** zotohemi të ju paguajmë, që me kërkesën tuaj të parë me shkrim në të cilën deklarohet mos përmbushja e njërit nga kushtet në vijim:

(a) Autoriteti kontraktues ka konstatuar në bazë të dëshmive të vërtetueshme objektivisht se operatori ekonomik ka dështuar që të ekzekutojë kontratën e nënshkruar dhe kjo i ka shkaktuar autoritetit kontraktues dëme substancionale dhe/ose shpenzime të mëdha për mbylljen e kontratës në fjalë; dhe

(b) Operatori ekonomik ka dështuar që të ekzekutojë kontratën e nënshkruar dhe si rezultat i saj kanë mbet pa u paguar shumë punëtorë, nënkontraktorë dhe /ose furnizues të materialeve.

Pagesa në shumën e limituar prej: **4,000.00 EURO** siç është lartcekur, do të bëhet pa asnjë kundërshtim as ankesë, sa më shpejtë që është e mundur pas regjistrimit të kërkesës suaj me konfirmimin "e pranimit".

Kjo siguri vlen prej **26-07-2021 00:00:00** deri **26-08-2022 23:59:59**

Emri dhe mbiemri i përfaqësuesit:

SCARDIAN Sigurime  
Rr. Perandori Justinian Nr.3  
10000 Prishtinë  
Kosovë  
2021-05-21 12:51:57





Nr. Policës: 458137

Nr. Faturës: 248340

0028975

SC

**POLICË E SIGURIMIT TË KONTRAKTUESËVE NGA TË GJITHA REZIQET /  
CONTRACTORS ALL RISK INSURANCE**

SECURIMF / Insurer	Numri i Biznesit / Business number	Adresa / Address
K.S. SCARDIAN J.S.C.	71055124	Rr. Perandori Justinian Nr.69, Prishtinë, Kosovë
Agjenti / Agent	Kodi i Agjentit / Agent code	Zyrja/Dega / Branch office
SCARDIAN HQ	02054	Rr. Perandori Justinjan Nr. 69, Prishtinë, Kosovë

I Siguruarit		
Emri i Kompanisë / Company name	Nr. Biznesit / Business number	Adresa / Address
NITI - N SHPK	810839300	ULPIANA A1 LOK 2A
Përfaqësuesi / Representative	Nr personal / Personal number	Adresa / Address
NAIM ZYMERI	1004485765	PRISHTINE
Të dhënat e përfituesit / Details of the beneficiary		
Emri / Name	Adresa / Address	
NITI - N SHPK	ULPIANA A1 LOK 2A	

Detajet e kontratës / Contract details	
Subjekti/Subject	NITI - N SHPK
Numri identifikues / Identification number	616-21-840-2-2-1
Adresa e riskut / Risk address	ULPIANA A1 LOK 2A
Pershkrimi kontratës / Contract description	IRËMBAJTJA E MONOMENTEVE ,FONTANAVE DHE KROJEVE PUBLIKE
Vendi i punës / Place of execution and completion of works	KOMUNA E PRISHTINES
Periudha e garancionit / Period of guarantee	13 MUAJ
Seksioni 1 - Dëmet materiale / Section 1 - Material damage	
Shuma e punëve të kontraktuara / The amount from contracted works	4,000.00
Pajisjet impjante dhe makineri nderlimi / Construction plant and equipment	0.00
Makineri / Construction machinery	0.00
Heqja e mbeturinave / Clearance of debris	0.0
Shuma totale e siguruar - Seksioni 1 / Total sum insured - Section 1	4000.00
Seksioni 2 -Përgjegjësia për palet e treta / Section 2 - Third party liability	
Dëmet trupore / Bodily injury	2,000.00
Dëme në pasuri / Property damage	2,000.00
Limiti i agreguar i përgjegjësise / Aggregate limit of liability	2,000.00
Pjesa e zbritshme / Deductible	
Pjesa e zbritshme (%) / Deductible (%)	10.00 %
Pjesa e zbritshme (EUR) / Deductible (EUR)	2,000.00 €

Primi i Sigurimit	TVSH	Primi në Total
29.70 €	5.35 €	35.05 €
Kohëzgjatja e policës		
Data e fillimit të mbulimit	Data e përfundimit të mbulimit	Vendi, data dhe ora e lëshimit të policës
27-07-2021 00:00:00	27-08-2022 23:59:59	24-05-2021 09:49:14

SIGURUESI

emri, mbiemri, nënshkrimi



I SIGURUARI

emri, mbiemri, nënshkrimi